

SAE 5160

RETENSOR FERROVIÁRIO

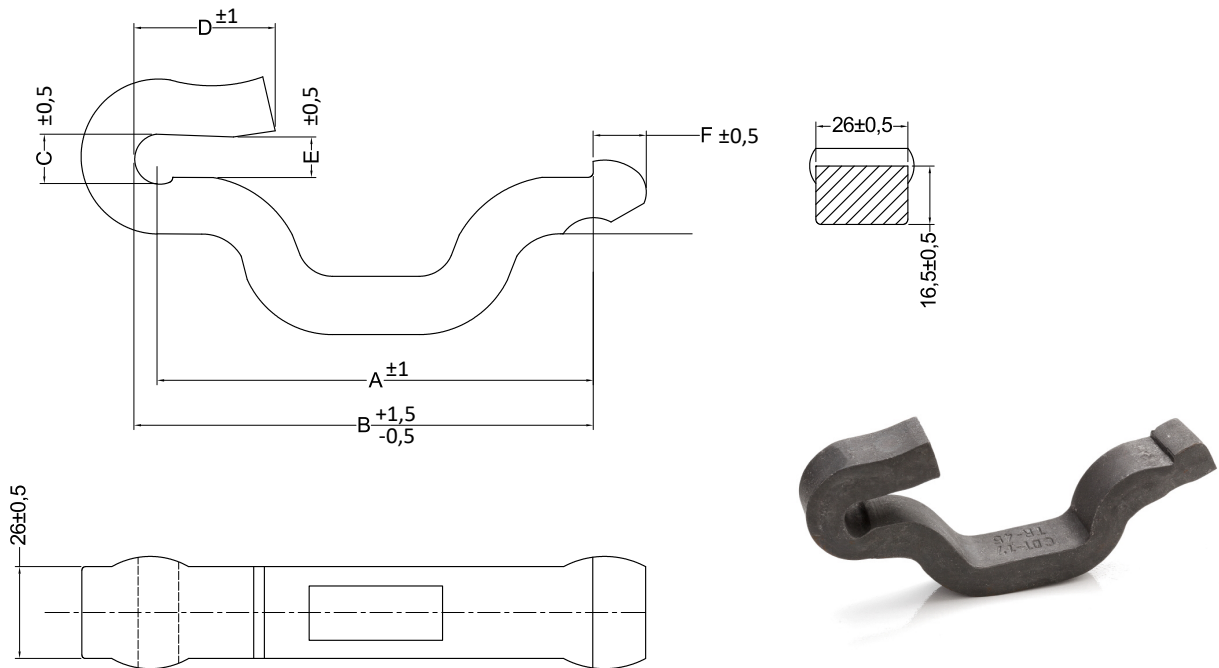

MODELOS E DIMENSÕES

REFERÊNCIA	TR-37	TR-45	TR-57	TR-68	UIC60	ASCE 80	100RE
A	123 mm	130 mm	139 mm	158 mm	146 mm	127 mm	137 mm
B	130 mm	136 mm	148 mm	149 mm	155 mm	134 mm	145 mm
C	14 mm	16 mm	16 mm	20 mm	16 mm	16 mm	16 mm
D	40 mm	40 mm	38 mm	40 mm	38 mm	38 mm	38 mm
E	10 mm	11,5 mm	13,5 mm	15 mm	11,5 mm	12 mm	13,5 mm
F	15 mm	16 mm	16 mm	16 mm	16 mm	16 mm	17 mm

COMPOSIÇÃO QUÍMICA

Carbono	C	0,56-0,64	[%]
Silício	Si	0,15-0,35	[%]
Manganês	Mn	0,85-1,00	[%]
Enxofre	S	0,04 máx	[%]
Cromo	Cr	0,70-0,90	[%]
Fósforo	P	0,03 máx	[%]

Dureza
36-42 HRC



Garantia: 5 anos (a contar da data da entrega)

Condutec Indústria de Materiais Ferroviários Ltda.
Rua Albino Seret Lion, 90 - São Luiz, Jacutinga - MG
Tel.: (35) 3443-2440 - www.condutec.com.br
e-mail: comercial@condutec.com.br